

A-16SU

自動2連水餃子成形機
Auto Dumpling Forming Machine

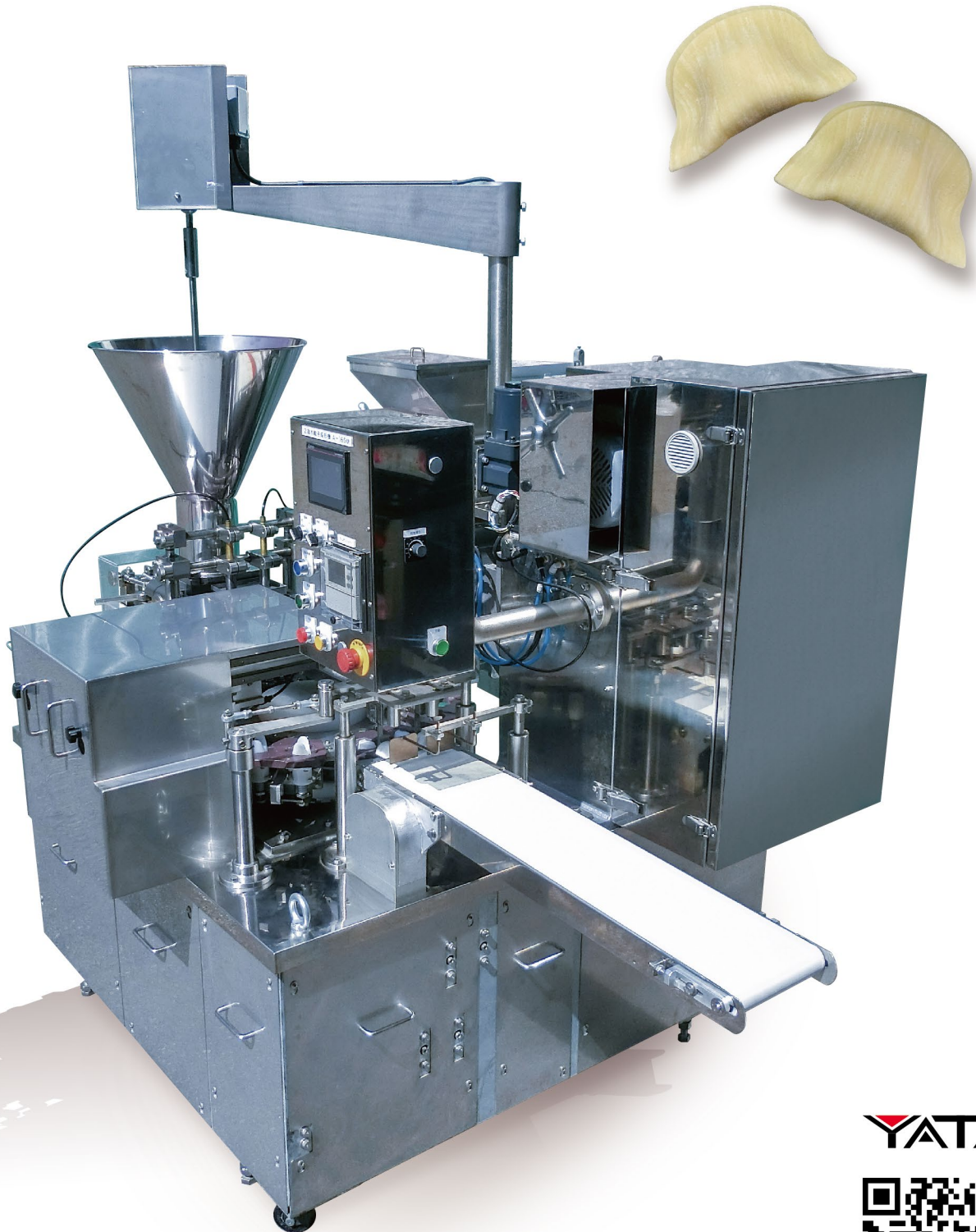

YATA



A-16SU

自動 2 連水餃子成形機 Auto Dumpling Forming Machine

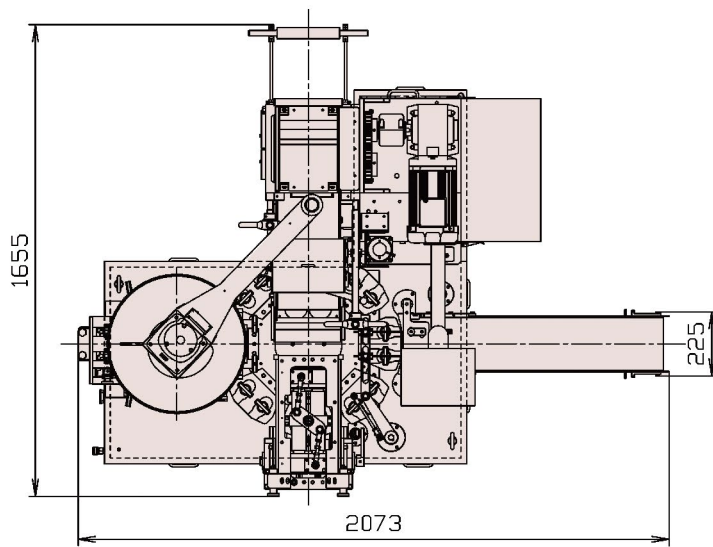

A-16SU 仕様 A-16SU Specification	
生産能力 Capacity	6000個/時 6000pcs/h
電気容量 Power consumption	3.23kw Apx.3.23kw
機械重量 Weight	1400kg Apx.1400kg

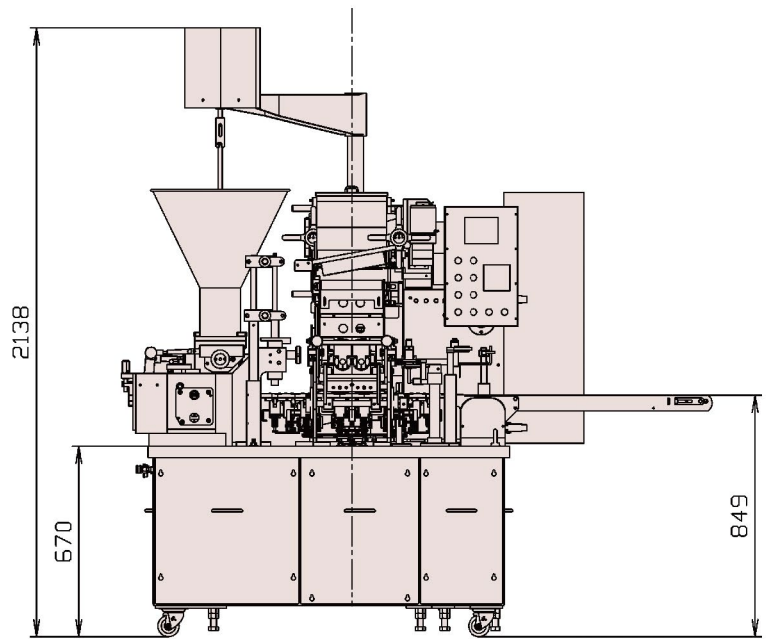
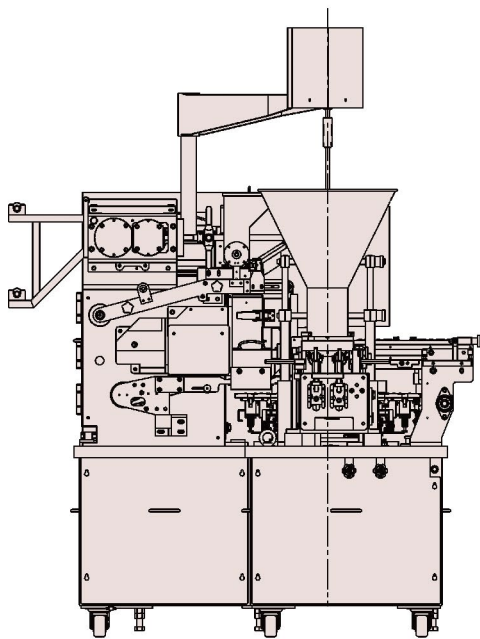

株式会社 矢田製作所

Yata Manufacturing Co.,Ltd.

本社工場 Head Office Factory

〒661-0964

兵庫県尼崎市神崎町 43 番 6 号

43-6 Kanzaki-cho, Amagasaki, Hyogo 661-0964 Japan

TEL : 06-6499-4558 FAX : 06-6499-4666

出雲工場 Izumo Factory

〒693-0043

島根県出雲市長浜町 659 番 20 号

659-20 Nagahama-cho, Izumo, Shimane 693-0043 Japan

TEL : 0853-28-1578 FAX : 0853-28-1798